

CABLE REPLACEMENT GUIDE FOR I-IDPL

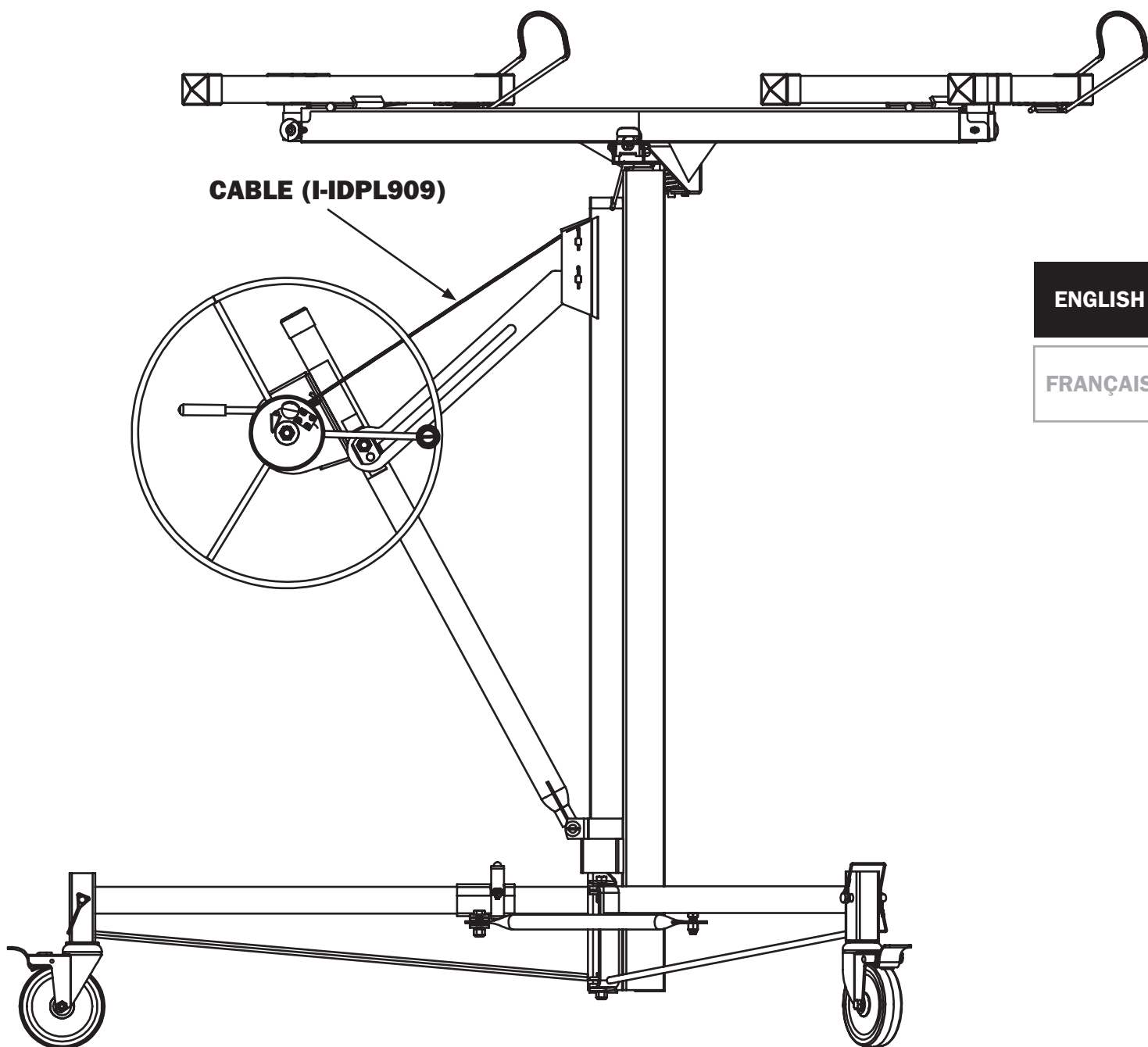

ENGLISH

FRANÇAIS

TOOLS NEEDED:

- Wire cutter
- 5/32 allen key



REQUIRED MATERIAL:

Cable replacement kit (I-IPL909)

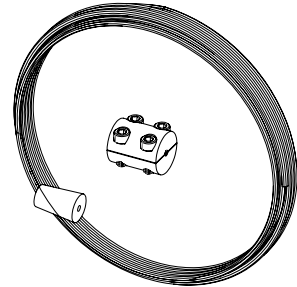

1 INSTRUCTIONS TO REPLACE CABLE

Remove the cradle from the telescoping mast.

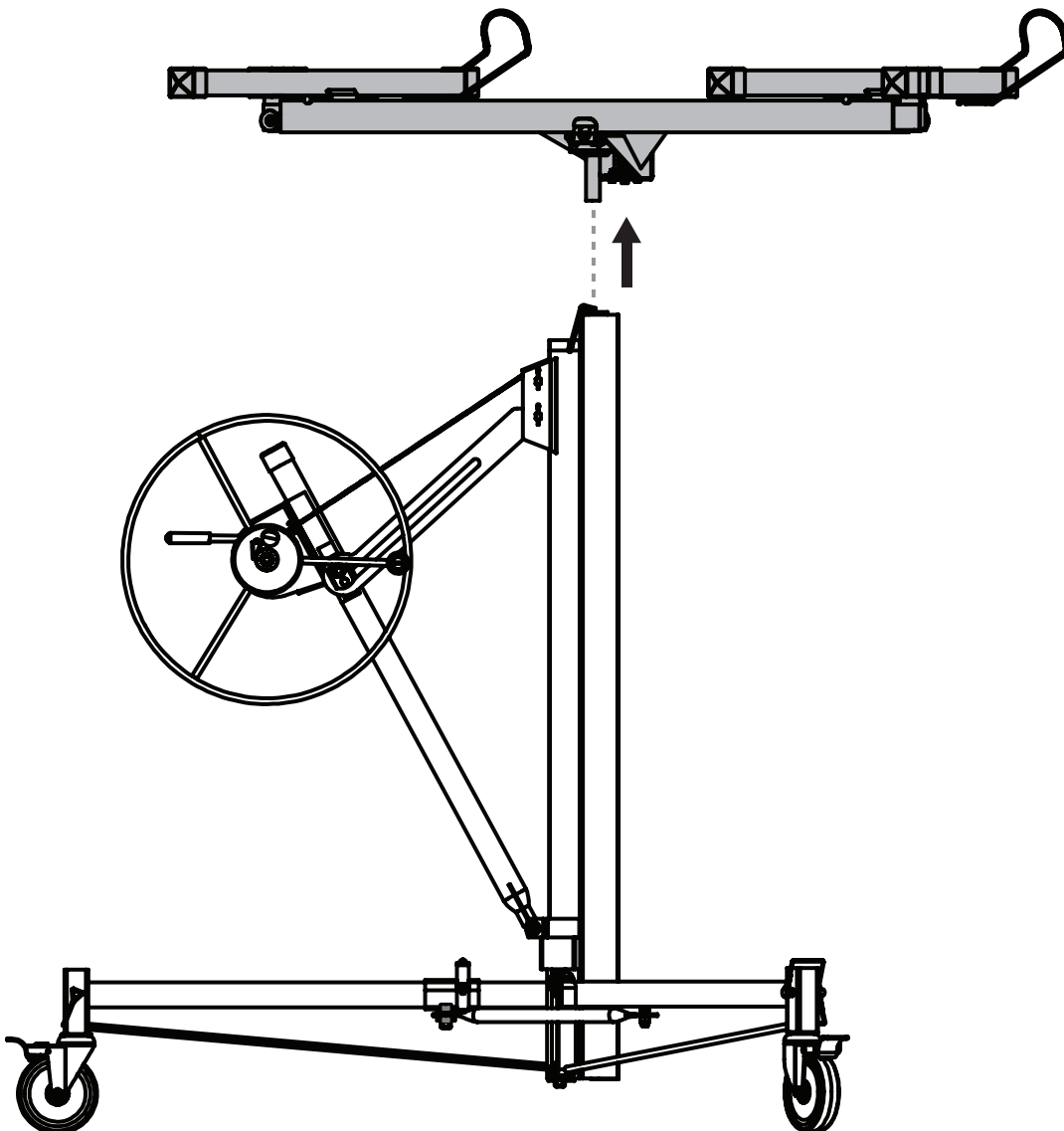

2

- A. Release the brake.
- B. Rotate the winch to loosen the cable.
- C. Engage the brake.

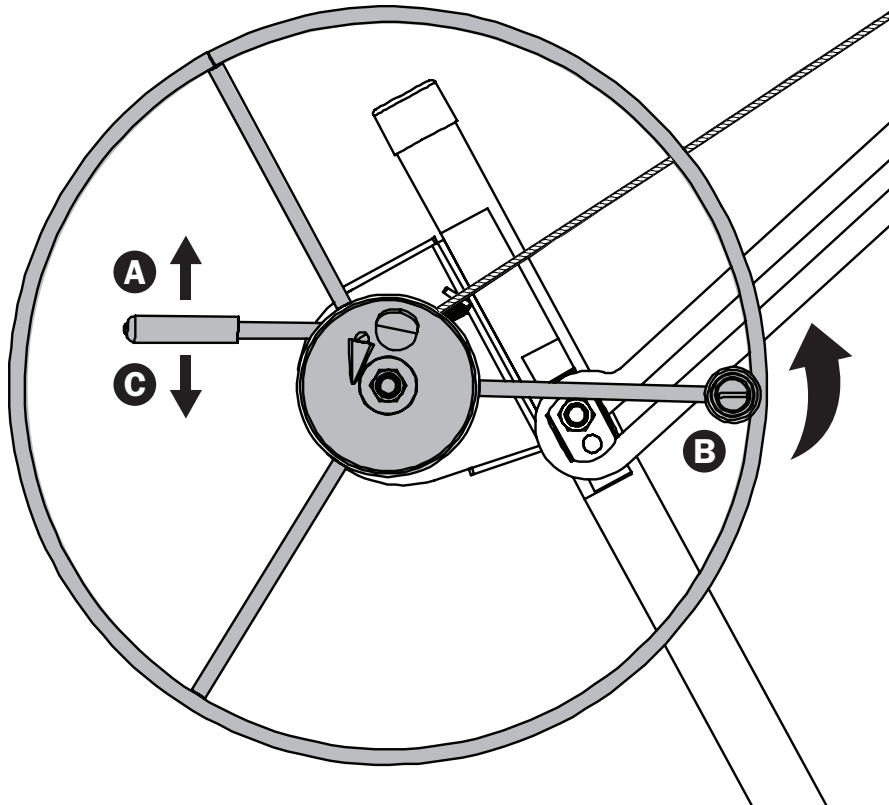

3

- A. Cut the cable with a wire cutter.
- B. Pull the cable out through the opening.

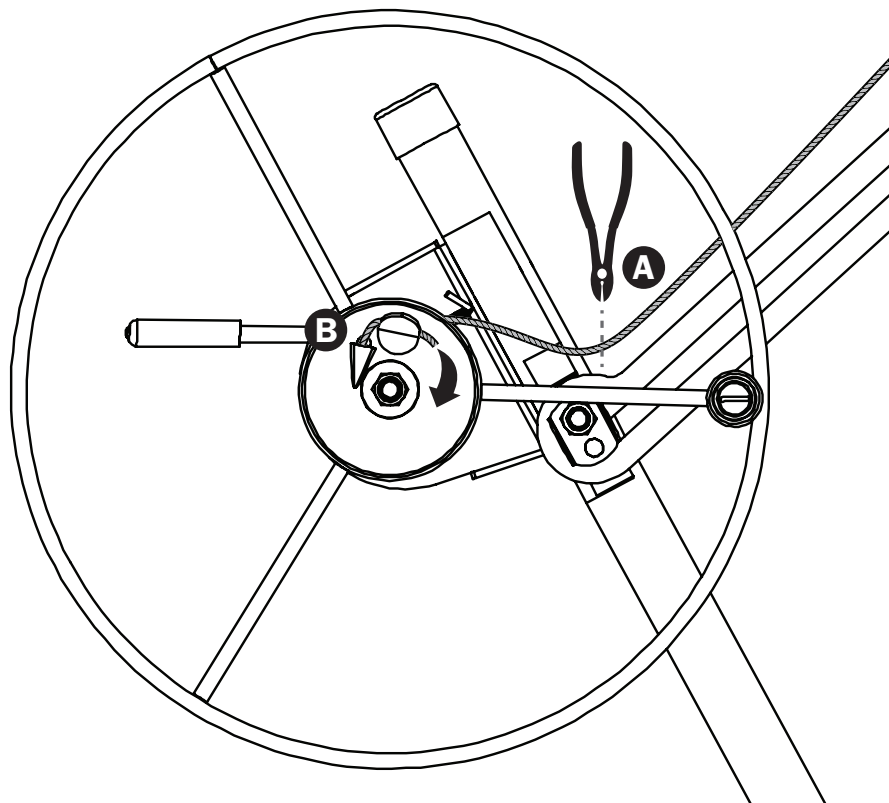

4

- A. Remove the first tower from the fixed tower together with the cable.
- B. Remove the second tower from the first tower together with the cable.
- C. Lay flat the inner towers on a table to easily pull out the cable.

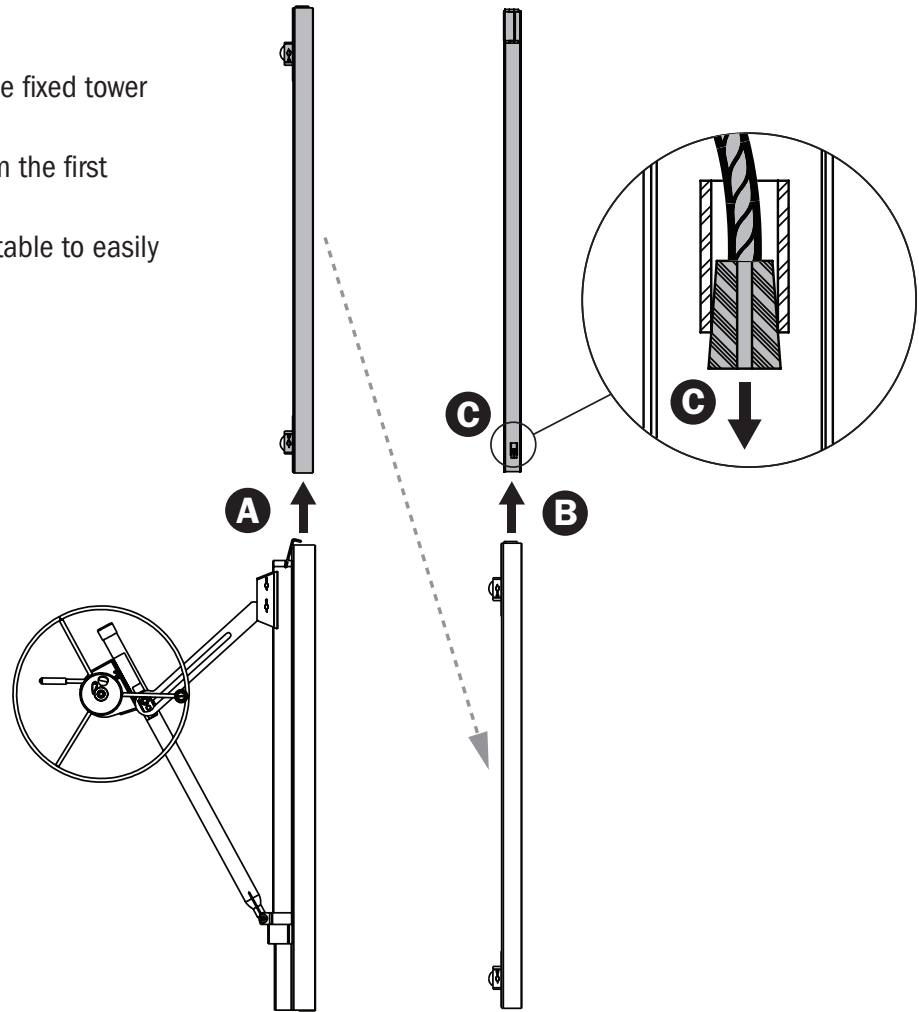

5

- A. Run the replacement cable in the reverse order it was pulled out. Make sure to push the cable cap into the guide tube.
- B. Pass it over the top pulley.
- C. Then go under the bottom pulley.

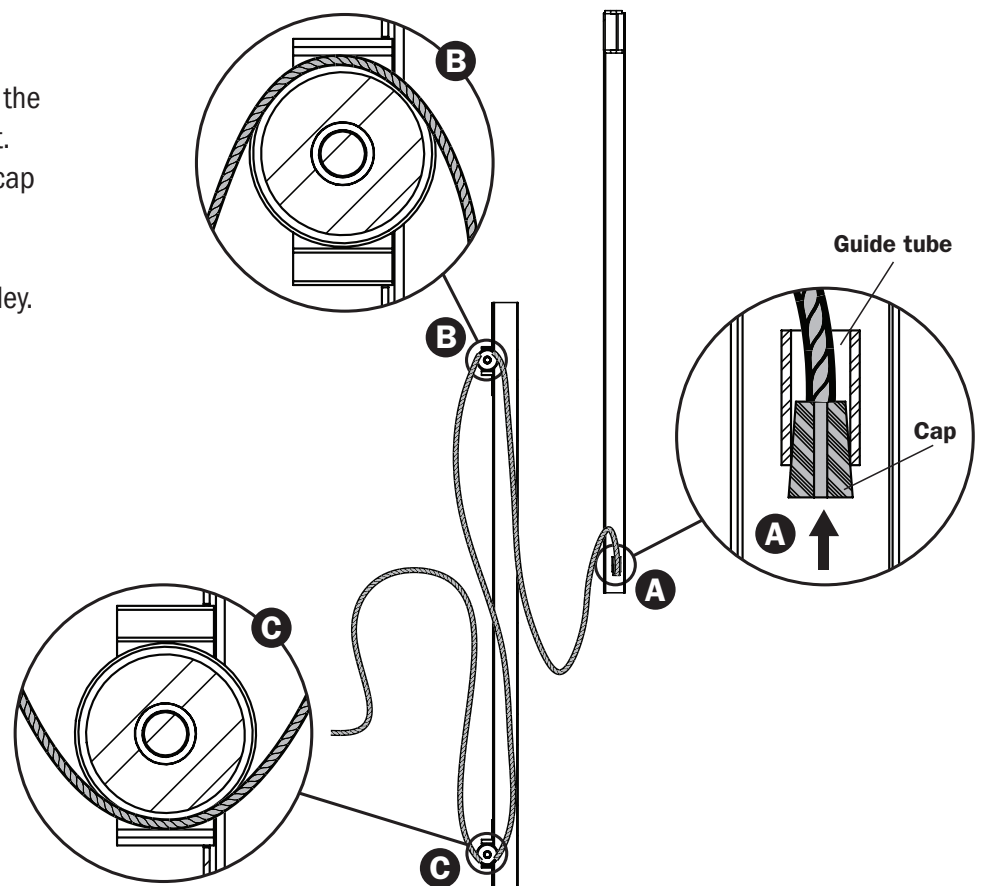

6

- A. Insert back the second tower in the first tower. Be careful not to tangle, twist or jam the cable.
- B. Insert back the assembled inner towers to the fix tower.



QUICK TIP

Always keep an hold on the loose end of the cable.

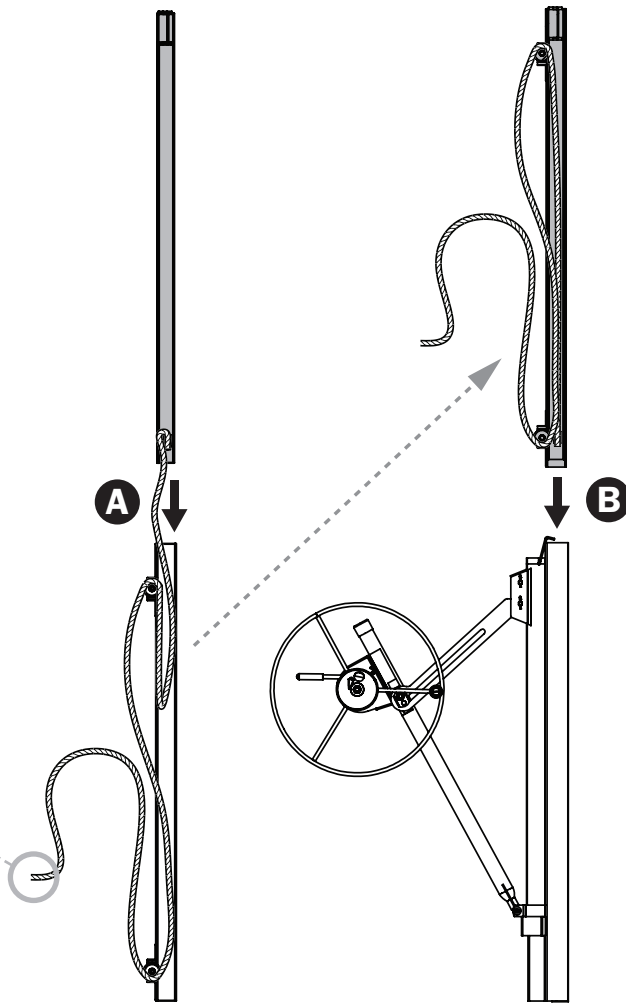

7

- A. Run the cable on top of the fix tower pulley.
- B. Loop the cable on top of the drum.

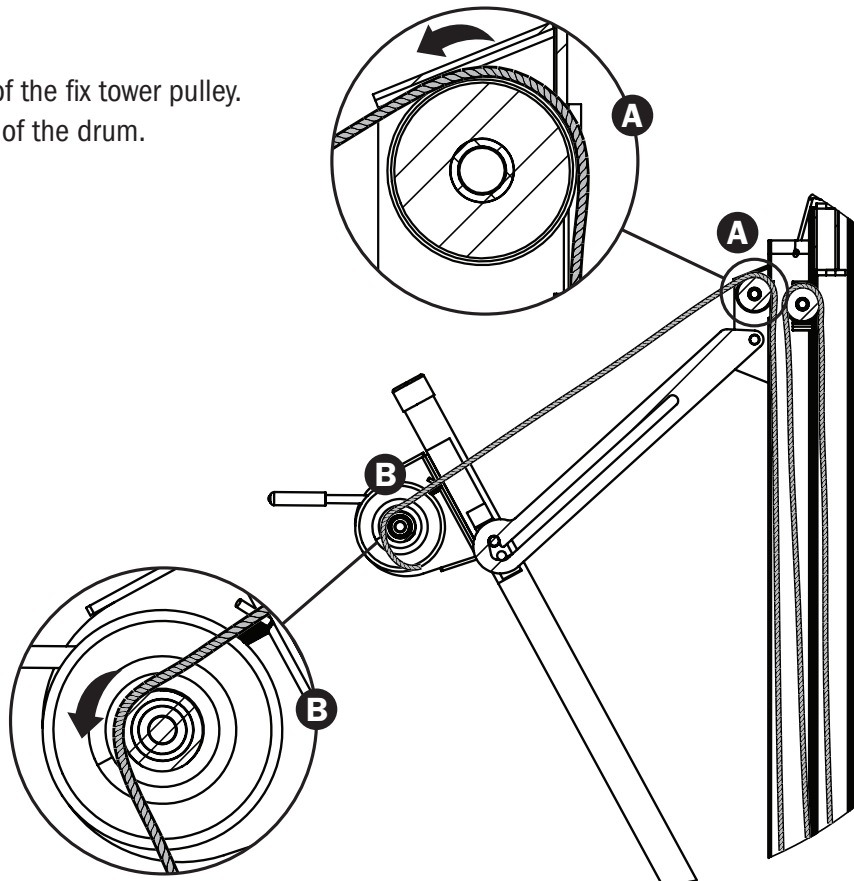

8

- A. Pass the cable through the opening.
- B. Wedge it in the bent washer.

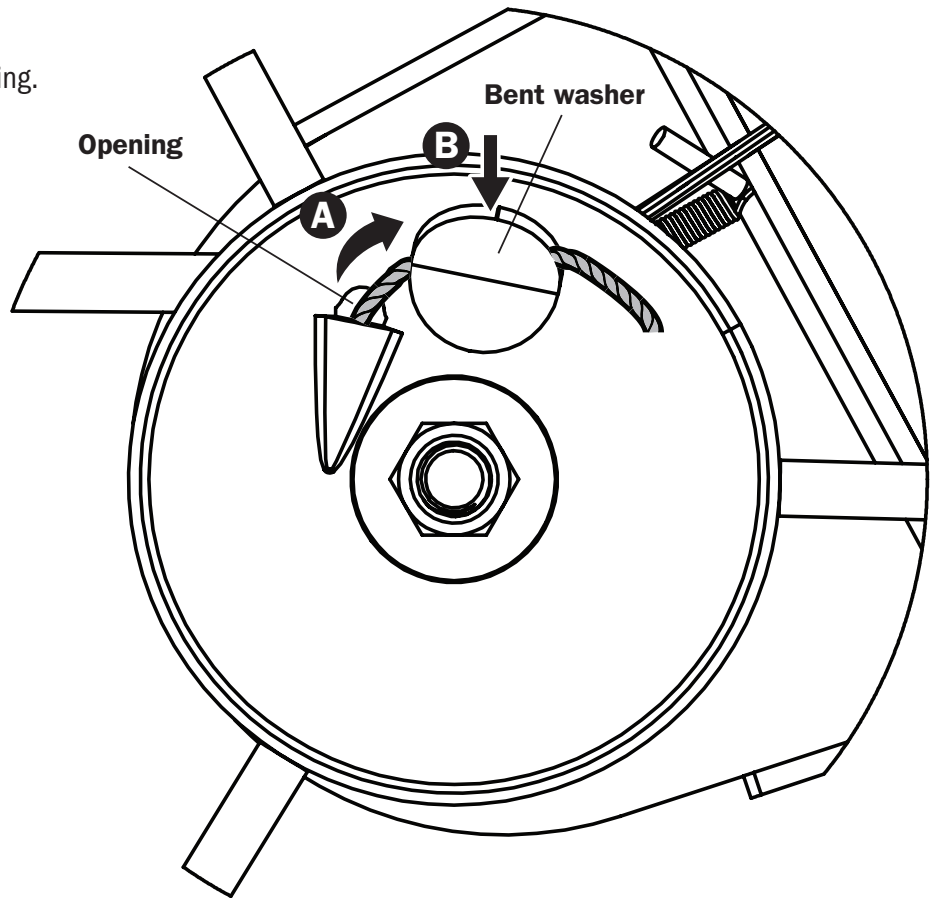

9

Attach & tighten the cable clamp on the cable. Leave about 1/2" extension of cable.

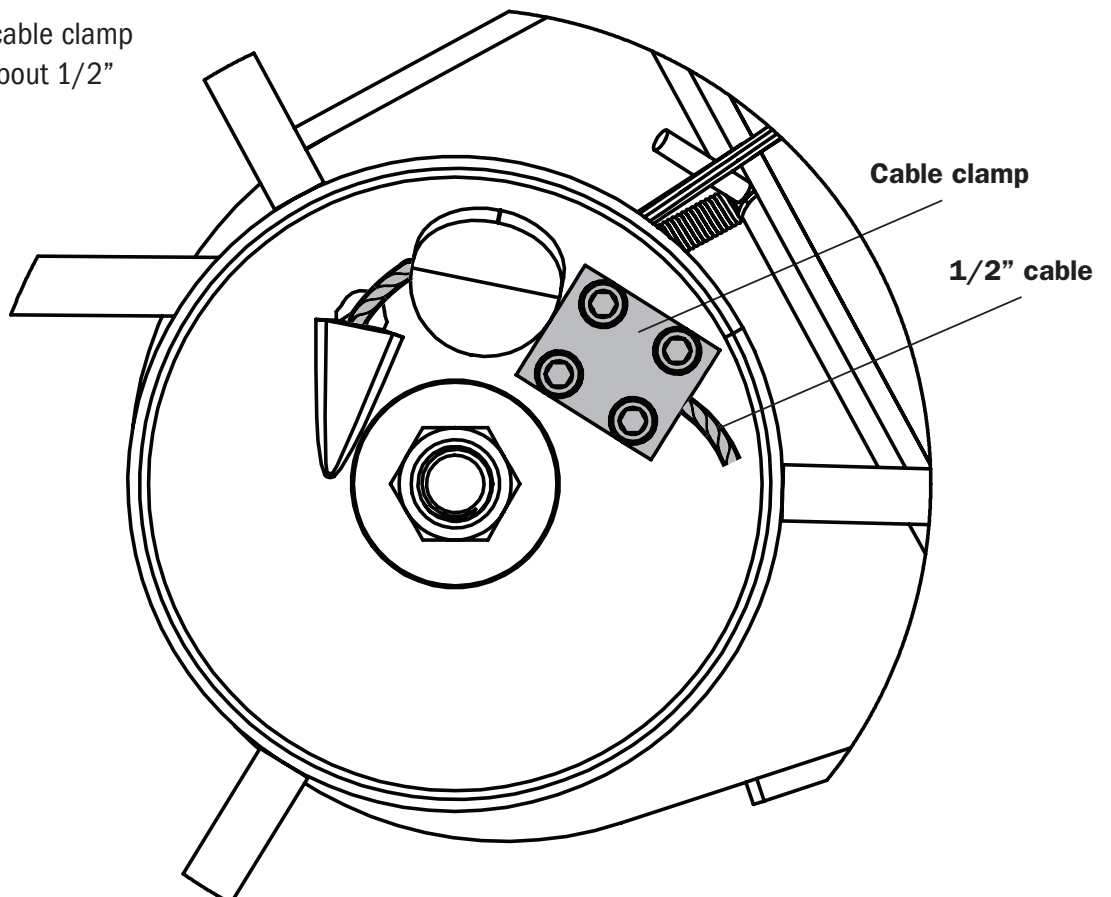

10

Make sure the cable is wedged on the other side of the washer.

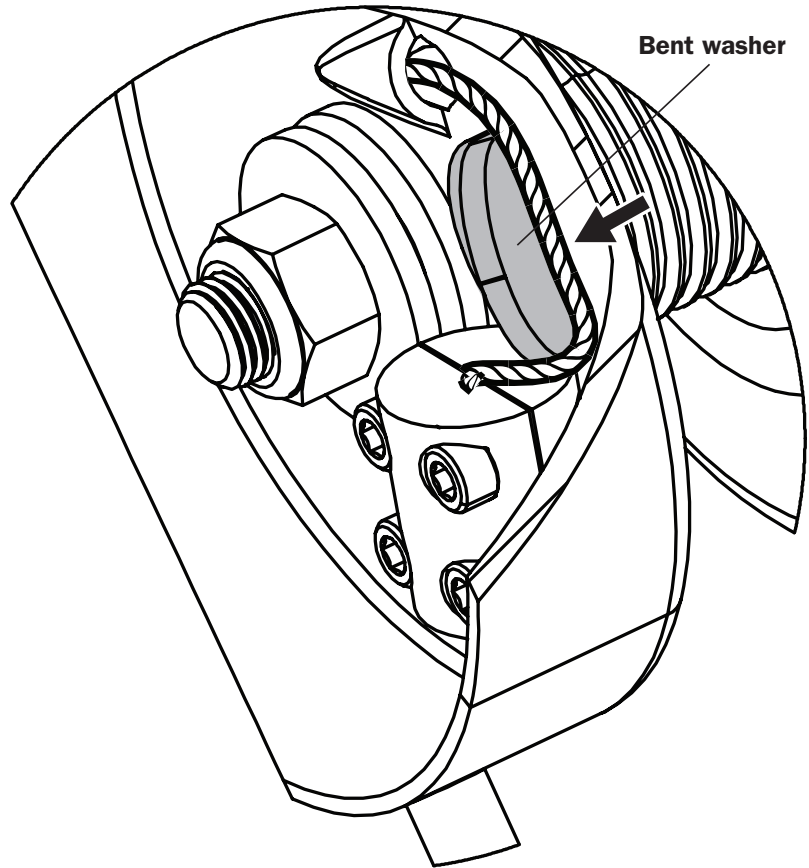

11

Put back the cradle on the telescoping mast. Test the drywall & panel hoist before putting a load on it.

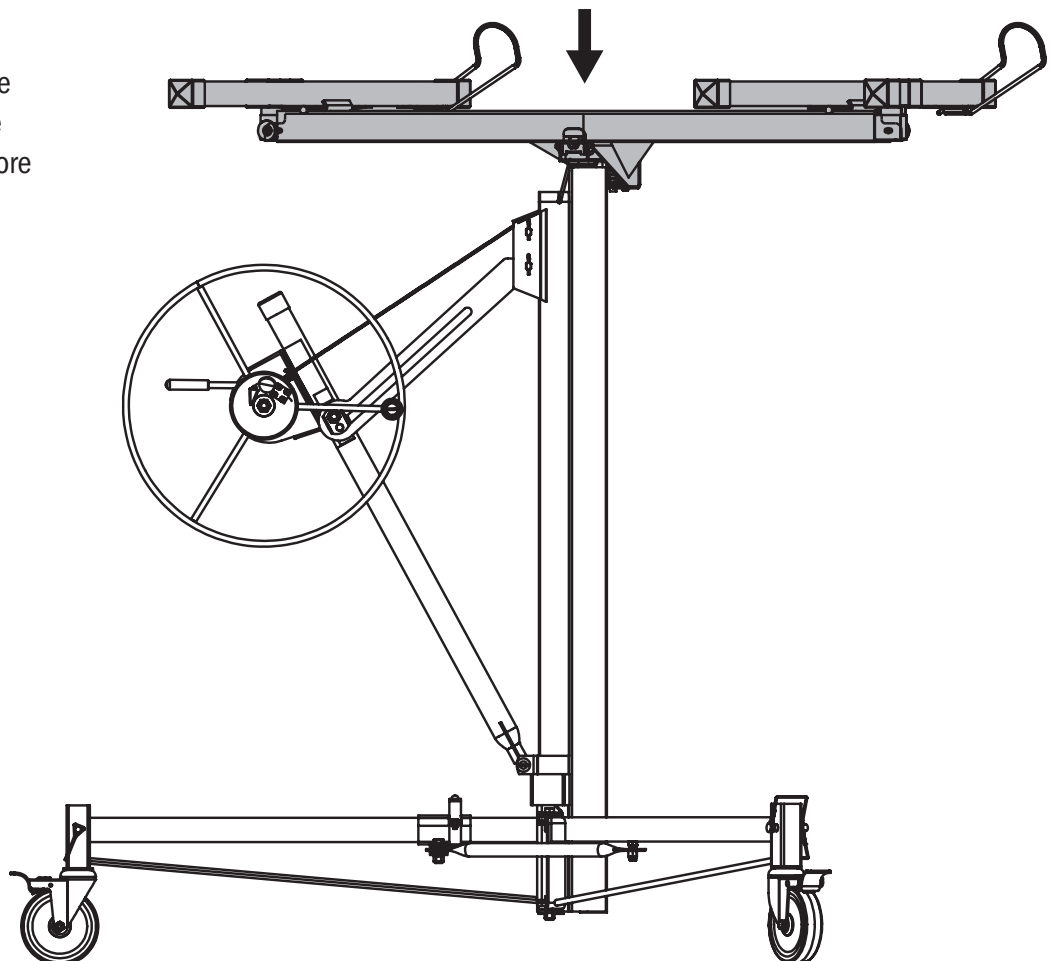

GUIDE DE REMPLACEMENT DU CÂBLE DU I-IDPL

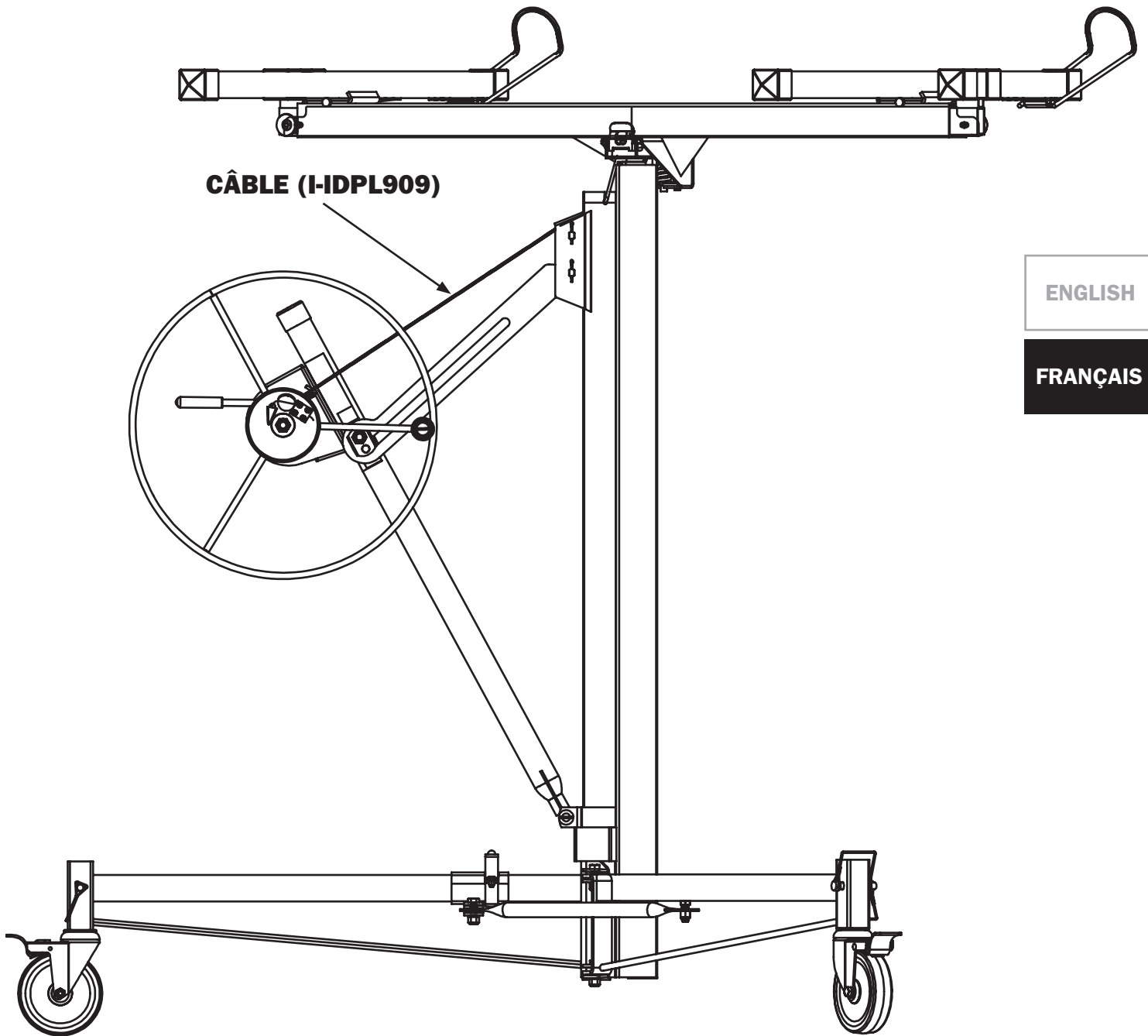

ENGLISH

FRANÇAIS

OUTILS NÉCESSAIRES:

- Coupe-câble
- Clé allen 5/32

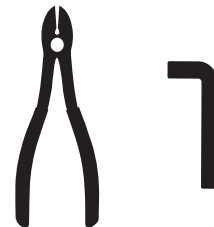

MATÉRIEL REQUIS:

Kit de remplacement de câble (I-IPL909)

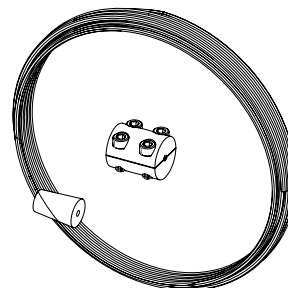

1 INSTRUCTIONS POUR REMPLACER LE CÂBLE

Retirez le berceau du mât télescopique.

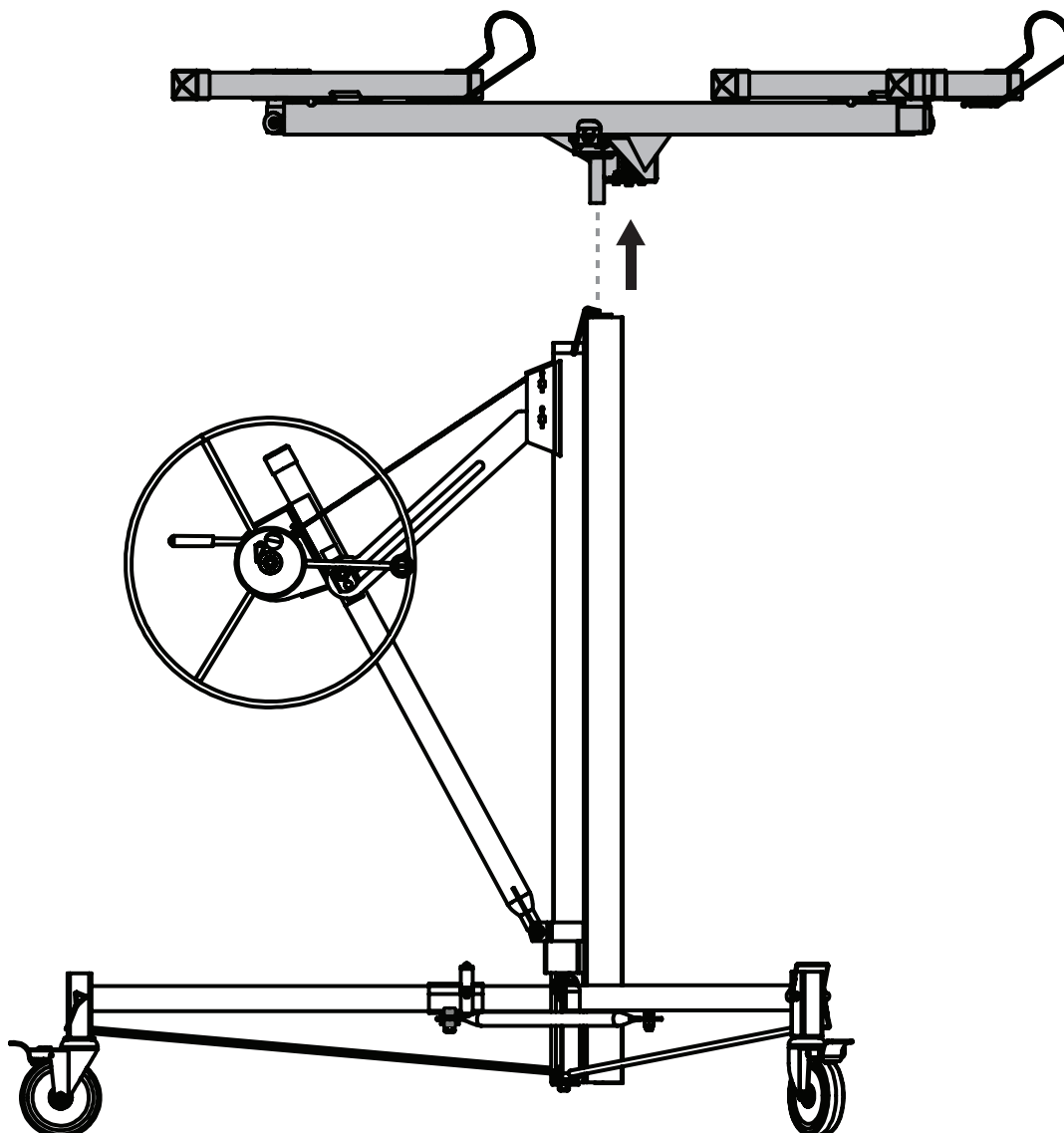

2

- A. Relâchez le frein.
- B. Faites tourner le treuil pour desserrer le câble.
- C. Engagez le frein.

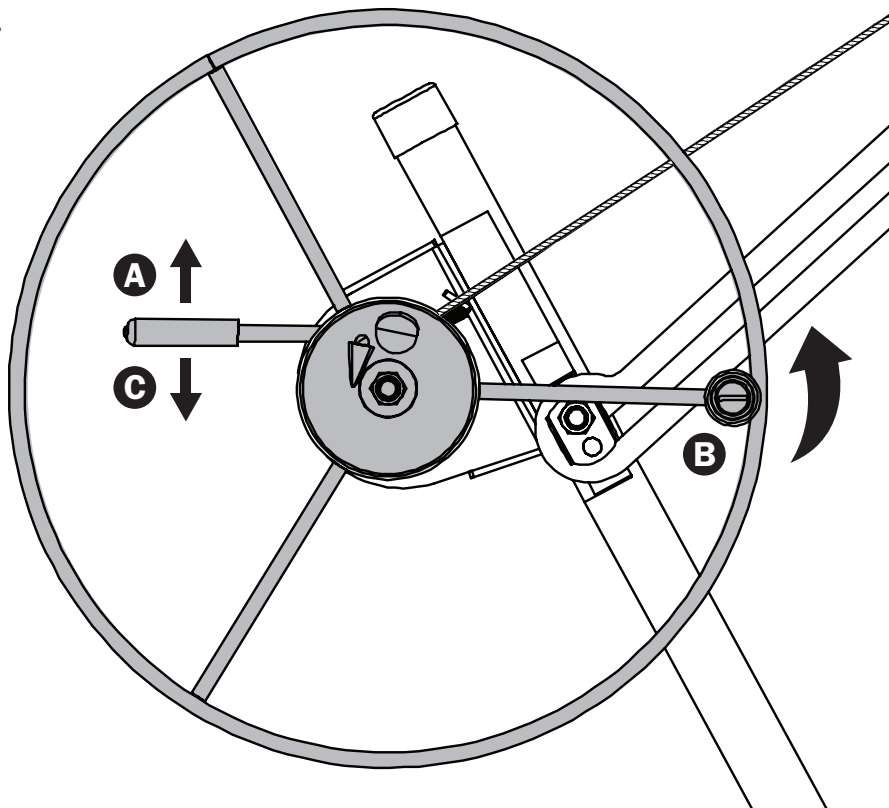

3

- A. Couper le câble avec un coupe-câble.
- B. Tirez le câble par l'ouverture.

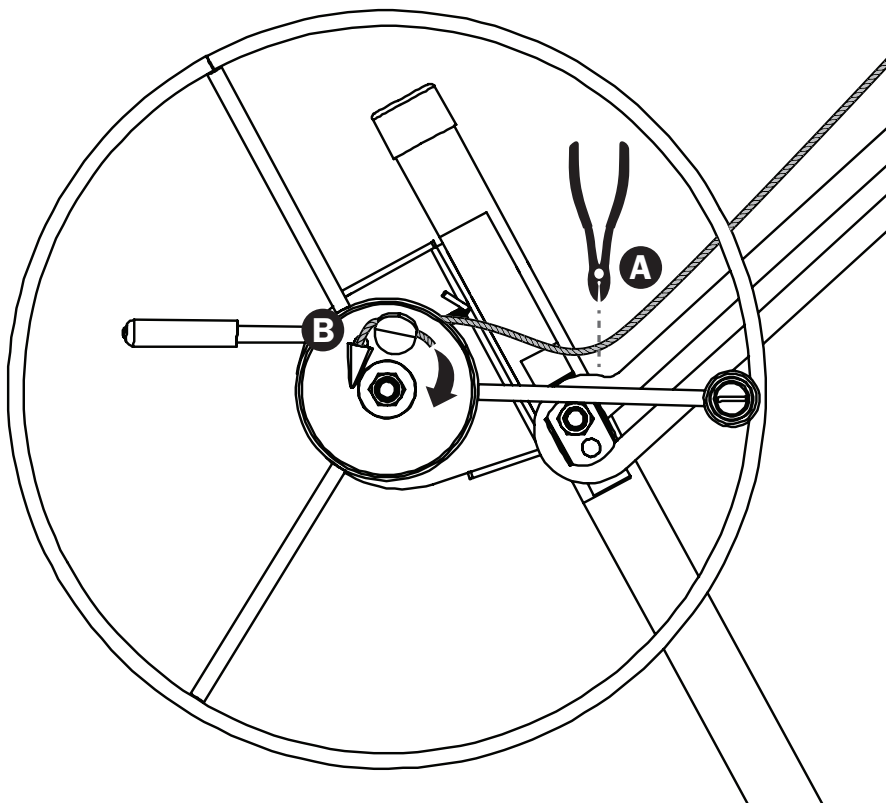

4

- A. Retirez la première tour de la tour fixe avec le câble.
- B. Retirez la deuxième tour de la première tour avec le câble.
- C. Posez à plat les tours intérieures sur une table pour retirer facilement le câble.

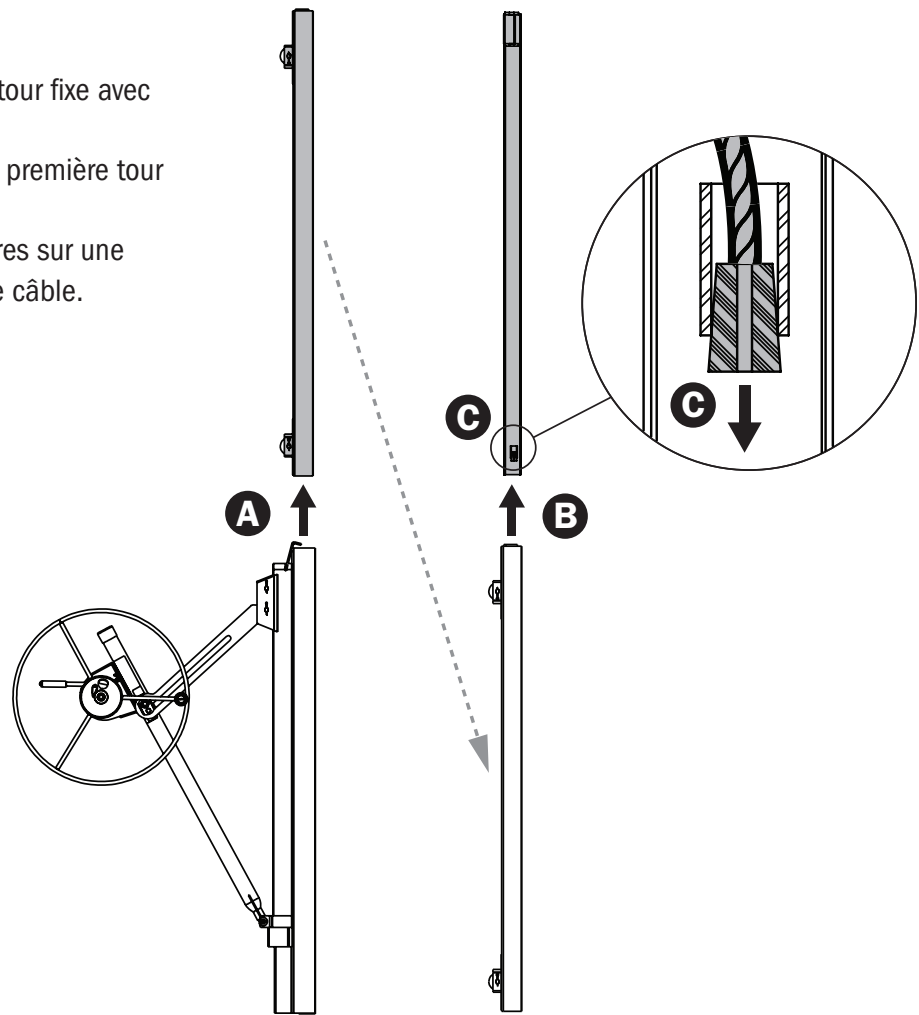

5

- A. Faites passer le câble de remplacement dans l'ordre inverse de son retrait. Assurez-vous de pousser le capuchon du câble dans le tube de guidage.
- B. Passez le câble sur la poulie supérieure.
- C. Passez-le ensuite sous la poulie inférieure.

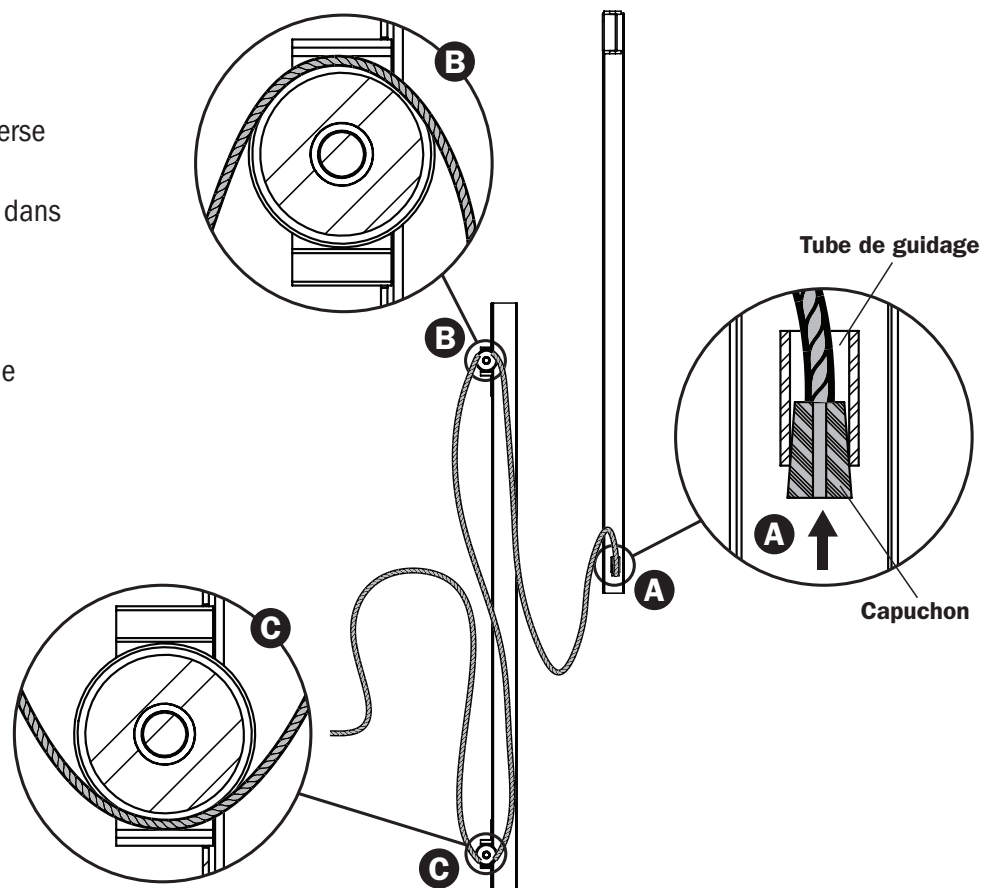

6

- A. Réinsérez la deuxième tour dans la première tour. Faites attention à ne pas emmêler, tordre ou coincer le câble.
- B. Réinsérez les tours intérieures assemblées dans la tour fixe.



CONSEIL

Gardez toujours l'extrémité libre du câble en main.

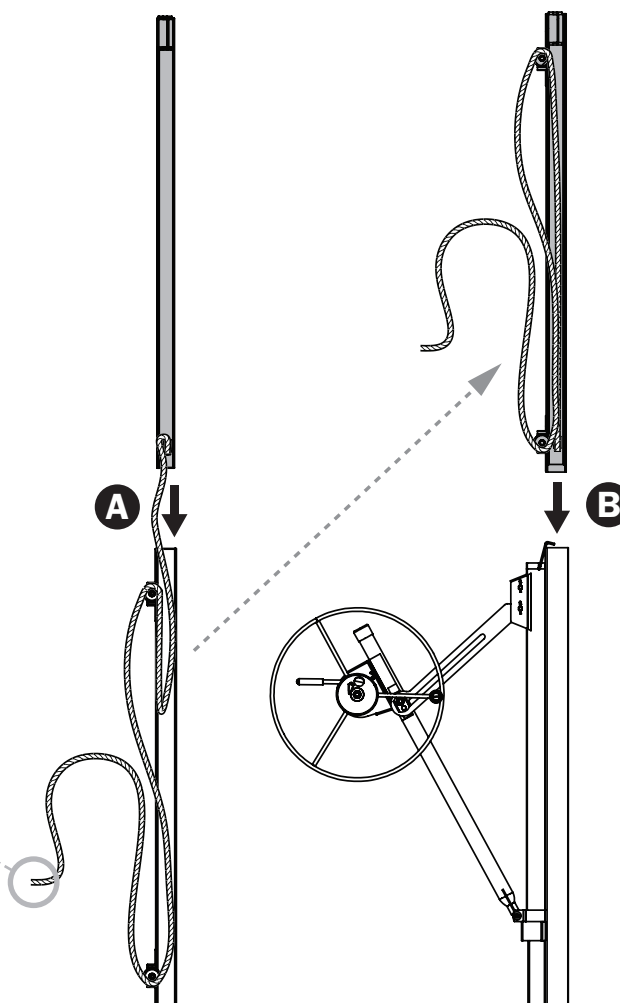

7

- A. Faites passer le câble au-dessus de la poulie de la tour fixe.
- B. Enroulez le câble sur le dessus du tambour.

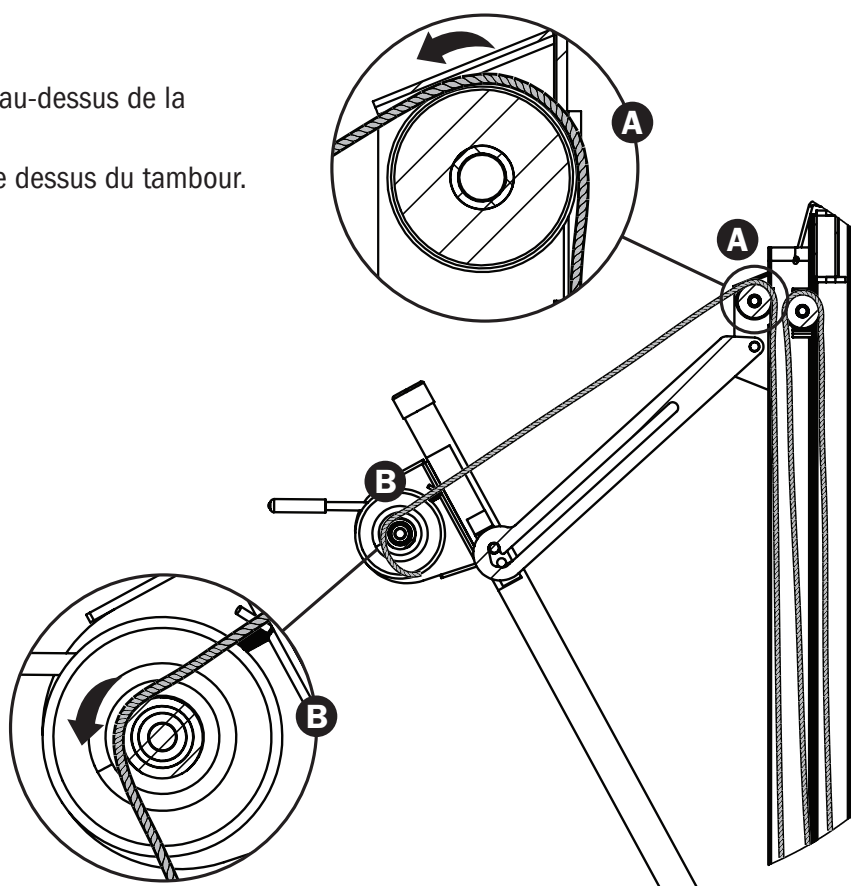

8

- A. Passer le câble à travers l'ouverture.
- B. Coincez-le dans la rondelle pliée.

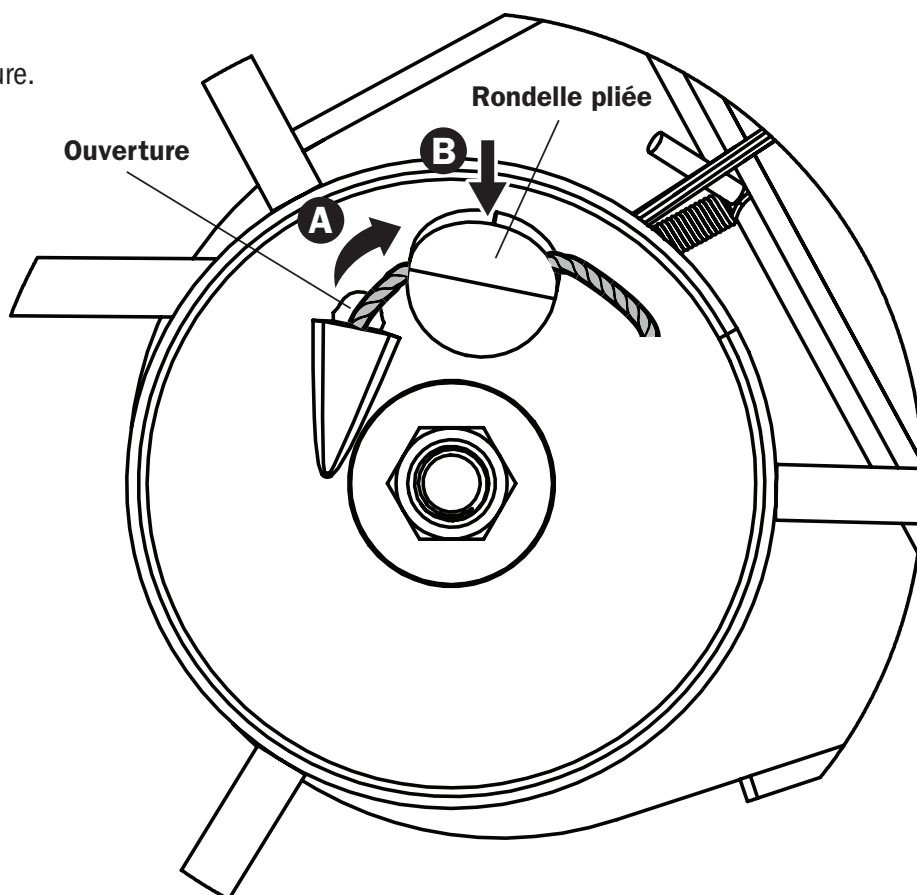

9

Fixez et serrez le serre-câble sur le câble. Laissez environ 1/2" d'extension au câble.

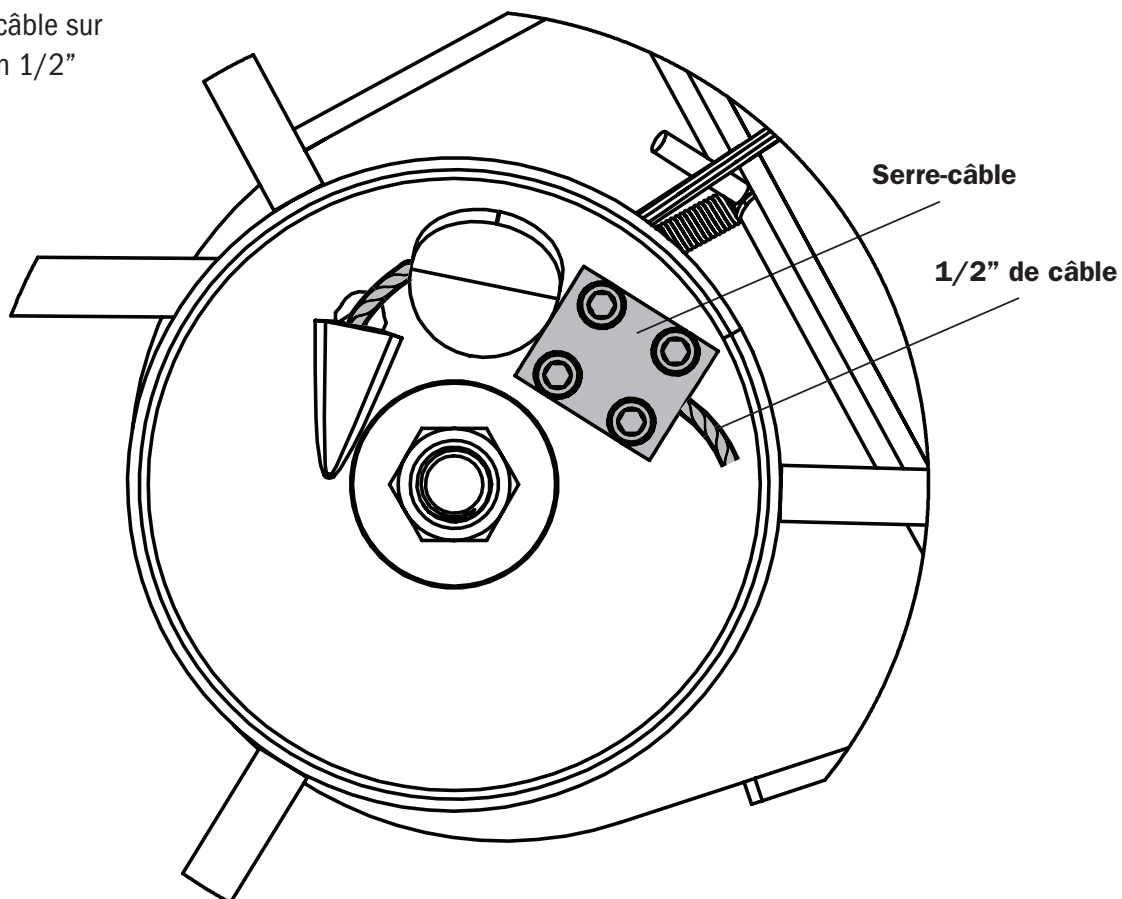

10

Assurez-vous que le câble est coincé de l'autre côté de la rondelle.

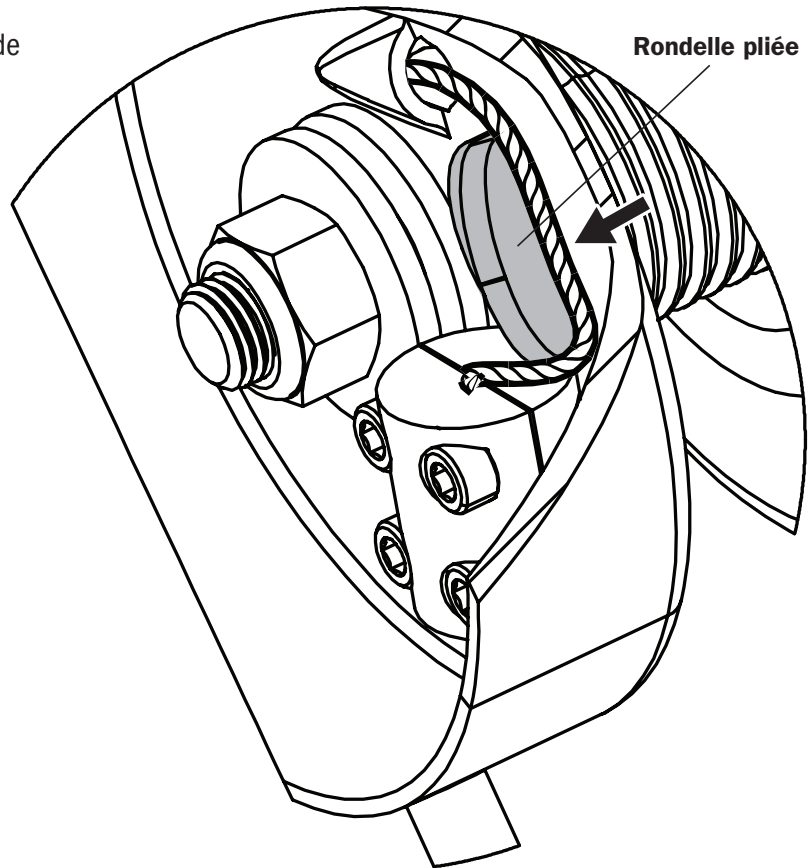

11

Remettez le berceau sur le mât télescopique. Testez l'appareil de levage pour panneaux de gypse avant de mettre une charge dessus.

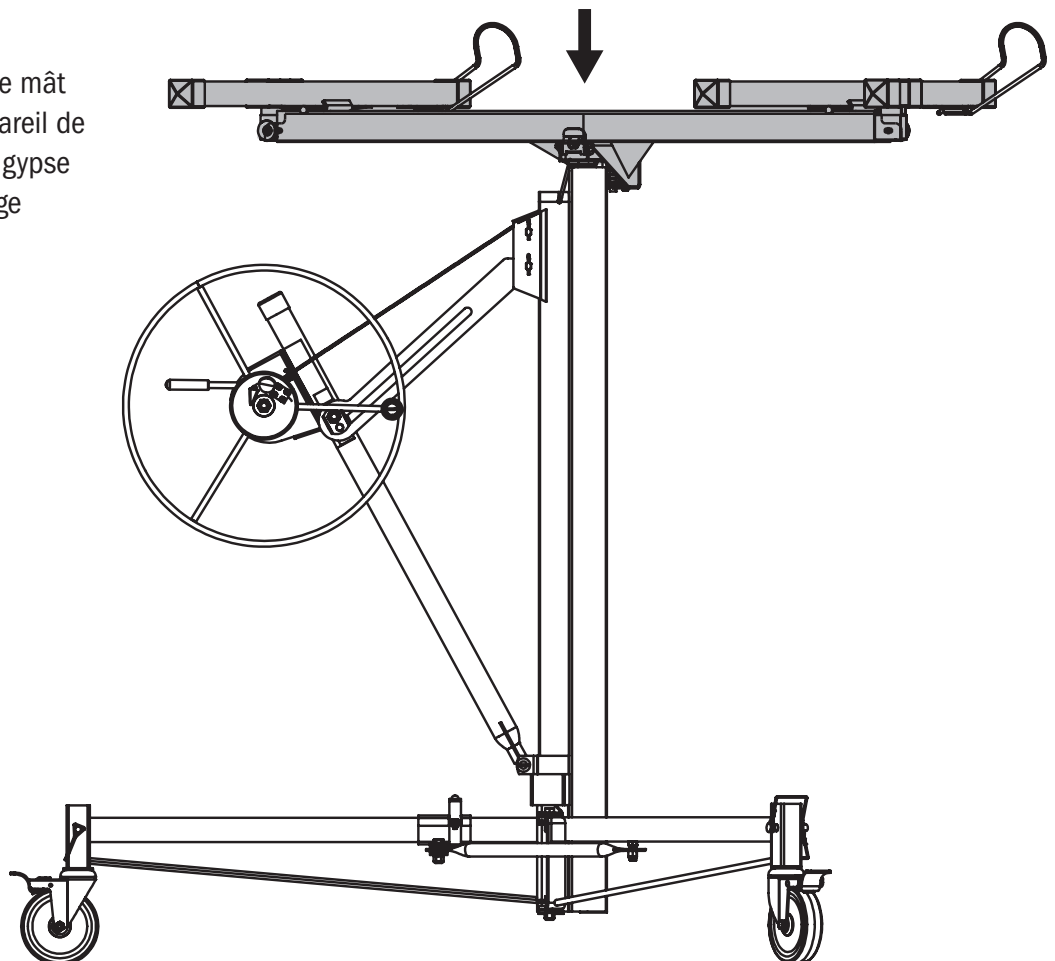

**Customer Service
Service à la clientèle**

1 800 363-7587

EN

Our customer service staff is available to help you. For help with product assembly, to report damaged or missing parts, or for any other information about this product, please call our toll-free number.

KEEP THIS MANUAL FOR FUTURE REFERENCE

Keep this manual and the original sales invoice in a safe, dry place for future reference.

FR

Notre personnel du service à la clientèle est disponible pour vous assister. Que ce soit pour vous aider à assembler ce produit, pour signaler une pièce manquante ou endommagée, ou pour toute autre information à propos de ce produit, veuillez composer notre numéro sans frais.

CONSERVER CE MANUEL POUR RÉFÉRENCE ULTÉRIEURE

Garder ce manuel et la facture d'achat originale dans un endroit sec et sûr pour référence ultérieure.



WWW.METALTECH.CO

1 800 363-7587

LAVAL, QUEBEC, CANADA H7L 3N6